

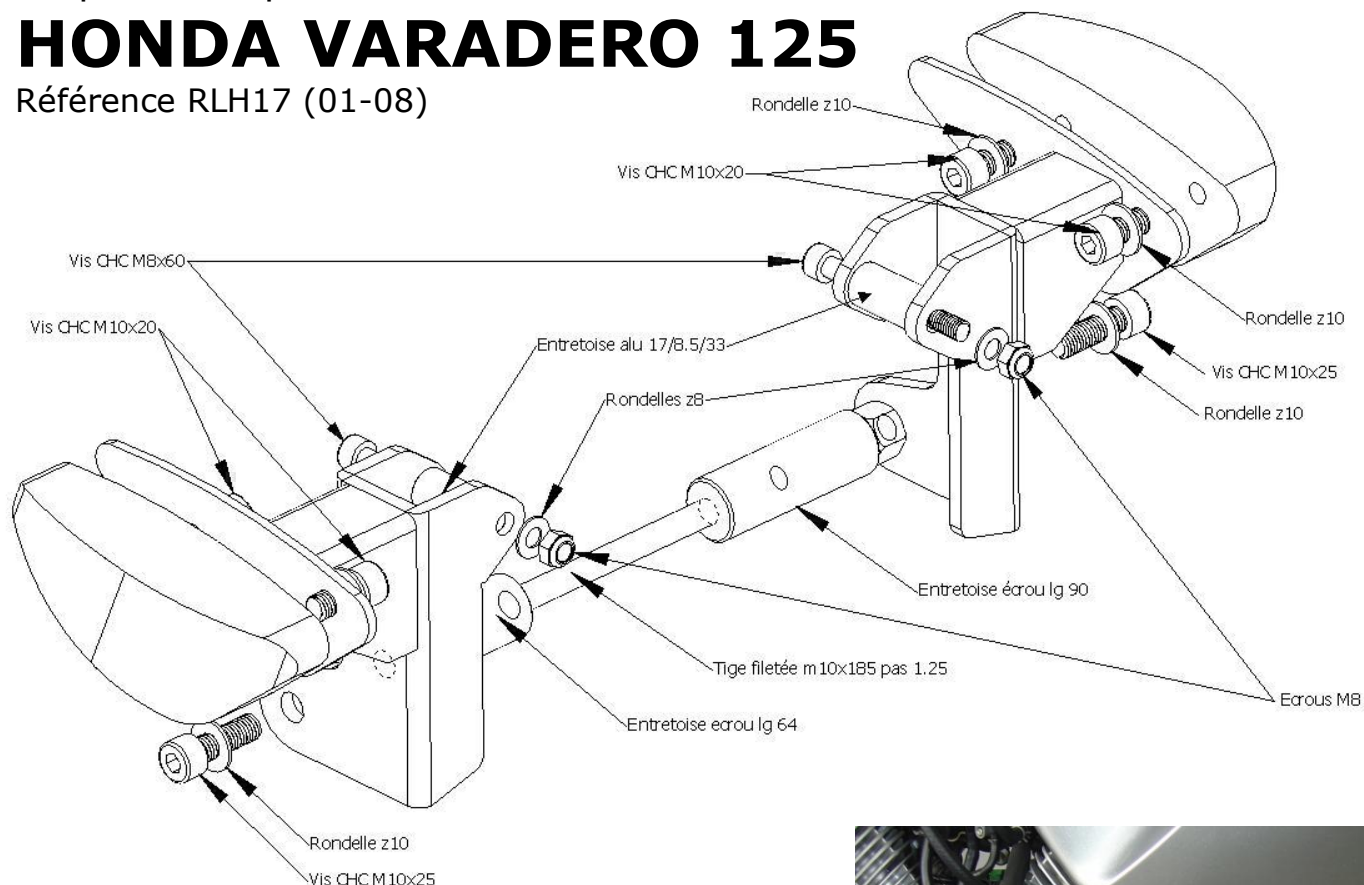

Kit patins de protection

HONDA VARADERO 125

Référence RLH17 (01-08)



MODE OPERATOIRE

- dévisser et retirer l'axe de fixation moteur en partie avant
- revisser en lieu et place l'ensemble axe + entretoise écrou en faisant attention à positionner les entretoises écrou comme indiqué sur le schéma
- positionner indifféremment un coté ou l'autre de l'ensemble support patin vis sur le cadre, visser en partie inférieure la vis CHC M10x25 puis l'ensemble CHC M8x60 et entretoise

INFORMATIONS SUR LA POSE DES KITS TOP BLOCK

Le fabricant assure que le produit que le consommateur vient d'acquérir est un produit de qualité et a été fabriqué dans les règles de l'art. Les accessoires Top Block sont faciles à poser et ne nécessitent aucune connaissance particulière ni outillage spécial.
 Le consommateur est informé que l'installation des repose-pieds si elle n'est pas faite avec rigueur peut entraîner des accidents.
 Les repose-pieds comprennent deux parties qu'il est nécessaire après installation et orientation de ceux-ci, de bloquer correctement par l'intermédiaire de la vis CHC M8x20 (voir de bloquer avec du frein filet).
 L'ensemble roulettes ou patins et fixation ne saurait garantir des chutes sérieuses et le fabricant décline toute responsabilité en cas de détérioration de la moto.
 En cas de doute, il est conseillé de s'informer auprès des distributeurs des modalités d'installation des kits TOP BLOCK.
 Le kit TOP BLOCK n'est adaptable que sur le type de machine à laquelle il est destiné.